



Termosigillatrice sottovuoto automatica in linea in atmosfera protetta
In line automatic vacuum thermosealing machine with protective atmosphere
Operculeuse automatique en ligne sous vide et sous atmosphère protectrice
Automatische Vakuum-Inline-Siegelmaschine mit Schutzatmosphäre



Made in Italy

CARATTERISTICHE

- costruita in acciaio inox AISI 304 e alluminio Peraluman
- pompa vuoto 63 m³/h
- vasca e campana in alluminio Peraluman
- caricamento e passaggio film bobina protetto igienicamente
- termoregolatore per controllo temperatura piastra saldante
- vuoto e gas controllati da vacuostato digitale interfacciato a PLC
- gestione apparecchiatura con pannello operatore e PLC
- controllo presenza vaschetta con fotocellula
- avanzamento e riavvolgimento film bobina automatico
- 4/6 cicli al minuto

CARACTERISTIQUES

- construite en acier inox AISI 304 et aluminium Peraluman
- pompe à vide 63 m³/h
- cuve et cloche en aluminium Peraluman
- chargement et passage bobine du film protégés hygiéniquement
- régulateur de température pour le contrôle de la température de la plaque de soudure
- vide et gaz contrôlés par vacuomètre digital contrôlé par PLC
- gestion appareillage par panneau opérateur et PLC
- contrôle présence barquette avec photocellule
- avancement et récupération chutes film automatique
- 4/6 cycles par minute

TECHNICAL INFO

- built in AISI 304 stainless steel and Peraluman aluminium
- vacuum pump 63m³/h
- lower and upper chamber in Peraluman aluminium
- loading and passage of the film spool hygienically protected
- thermoregulator for sealing plate temperature regulation
- vacuum and gas controlled by a digital vacuumeter managed by a PLC
- machine operated by control panel and PLC
- tray presence check with photocell
- automatic feeding and rewind of the film roll
- 4/6 cycles per minute

EIGENSCHAFTEN

- aus rostfreiem AISI 304 Stahl und Peraluman Aluminium
- Vakuumpumpe 63 m³/h
- untere und obere Kammer aus Peraluman Aluminium
- Ladung und Durchgang der Folie hygienisch geschützt
- Temperaturregler für Kontrolle der Schweissplattetemperatur
- Vakuum und Gas von digitalem Vakuummeter, von PLC gesteuert, kontrolliert.
- Steuerung durch Bedienungsfeld und PLC
- Photozelle für Kontrolle Anwesenheit der Schale
- Automatischer Vorschub und Restfolienaufwickler der Filmrolle
- 4/6 Zyklen per Minute

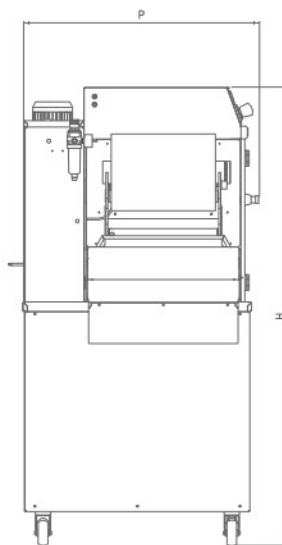
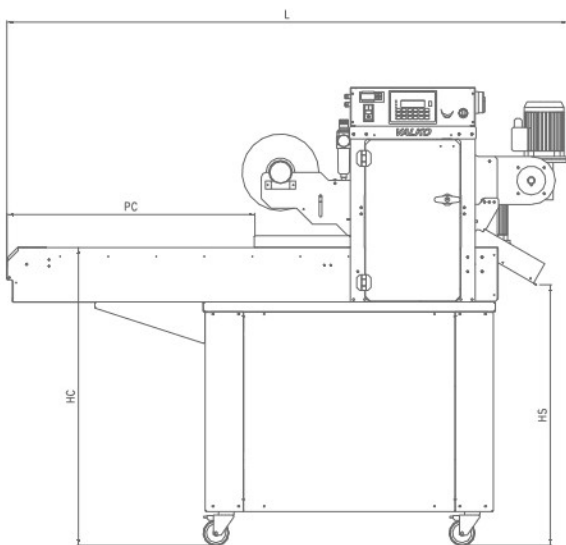

Consumo aria compressa a 6 bar :
10 litri / ciclo circa

Compressed air consumption at 6 bar :
about 10 litres/cycle

Consommation air comprimée à 6 bar :
10 litres/cycle à peu près

Druckluftverbrauch bei 6 Bar :
10 Lt./Zyklus zirka

| Larghezza Width Largeur Breite | Profondità Depth Profondeur Tiefe | Altezza Height Hauteur Höhe | HS (mm) | HC (mm) | PC (mm) | Fascia bobina Width of the roll Laize bobine Rollenbreite | Impronta massima stampo Max. impression on mould Empreinte max. sur la moule Max. Abdruck der Stanze | Tensione Voltage Tension Spannung | Potenza Power Puissance Leistung |
|---|--|--------------------------------------|------------|------------|------------|--|---|--|---|
| L (mm) | P (mm) | H (mm) | | | | | | | KW |
| 1750 | 740 | 1450 | 770 | 920 | ~ 770 | 340 mm Ø max. 220 mm | 280 x 210 mm H max. 58 mm | 400V 3N~ | 3,2 |

La ditta VALKO si riserva il diritto di apportare qualsiasi modifica per il miglioramento delle sue apparecchiature.

VALKO reserves the right to change its equipment in order to improve it.

Document non contractuel. La VALKO pratique une politique d'amélioration permanente et se réserve le droit de modifier ses appareils sans notification préalable.

Änderungen für Verbesserungen vorbehalten.



VALKO srl
Via Berlino, 1
24040 Bottanuco
(Bergamo) Italy

Phone
+39.035.4992010
Fax
+39.035.4992015

www.valko.com

info@valko.com