

HTS

VAKUUM PUNILICA

Jedinstvena i pouzdana

The control panel features a touchscreen display with the following settings for 'P1: WIENER':

Parameter	Value
Tempo	45 (%)
Gewicht	70 (g)
Pause	50 (ms)
Drehung	3
1-Portion	3 (g)
Rückabspung	10 (g)
Werkung	0 (g)
zusätzliche Drehung	1
gefüllt	0 (Stk)
Anzeige	0 (%)

Additional controls include a 'VAC' button, a 'Menu' button, and a pressure gauge on the right side of the panel.

HTS 250



Pogodna za mala preduzeća i za proizvođače industrijskih kapaciteta

Razvoj i konstrukcija naših mašina je u koraku sa savremenim inovacijama u polju vakuum tehnologije. Naš cilj je proizvodnja pouzdanih, izdržljivih i efikasnih mašina i opreme za mesnu industriju. Poznavanjem savremenih sistema, upotrebom materijala visokog kvaliteta i dugogodišnjm iskustvom, proizvodimo mašine koje izlaze u susret svim zahtevima tržišta. Dizajn i konstrukcija naših mašina je u skladu sa stalnim rastom standarda higijene i zahteva za jednostavnim i efikasnim čišćenjem.

HTS sistem prenosa osigurava preciznost i kod svakog punjenja

HTS sistem prenosa omogućava da punjenje bude glatko i bez smanjenja kvaliteta. Ovakvo punjenje rezultuje vrhunskim kvalitetom proizvoda i daje jednakost svakoj porciji. Upotreba nerđajućeg čelika od visokog kvaliteta kao i izuzetna preciznost izrade mašina daju visoke performanse pri radu. Čvrstoća materijala koji se koristi u izradi HTS sistema prenosa garantuje dugoročnu izdržljivost i minimalnu trošnost mehanizma.



Računar mašine je razumljiv i lak za upotrebu

Novorazvijeni ekran osetljiv na dodir (*HTS Touch Screen*) je jednostavan za upotrebu i koristi razumljiv jezik simbola za operacije. Podešavanje svakog programa se može brzo i jednostavno promeniti, što doprinosi efikasnosti procesa proizvodnje. Broj proizvedenih komada kao i količina potrošenog materijala se snimaju i omogućavaju korisniku da ima podatke o potrošnji i proizvodnji na dnevnom, mesečnom i godišnjem nivou kao i podatak o celokupnoj proizvodnji mašine. Nova osobina mašine je kontrola ubrznja motora za punjenje. Ovakva optimizacija rada omogućava pažljiv i gladak proces punjenja čak i pri upotrebi prirodnih creva.

Svaka greška pri radu se prijavljuje i prikazana je na ekranu, takođe postoji obustavljanje rada u slučaju narušenja bezbednosti.

Korisničko okruženje ima USB pristup i omogućava unos i iznos parametara a takođe i instalaciju specifičnih programa.

HTS industrijski računar je baziran na *Windows CE 6.0*. Postoji i dodatno svojstvo povezivanja računara na mrežu preduzeća korisnika.

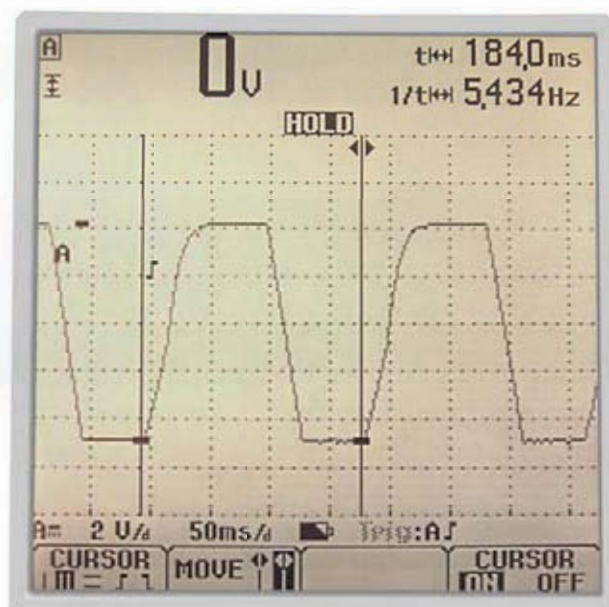

HTS 95

za moderna preduzeća

HTS 95 je napravljen posebno za potrebe manjih preduzeća. Smanjenjem količine smeše koja staje u punjač moguće je menjati tip proizvoda koji se puni. Na ovaj način proizvođač može brzo i efikasno da proizvede veće količine različitih proizvoda. Ovo se postiže pomoću snažne vakuum pumpe, posebno oblikovane posude za unos mesa, i glatkog prenosa mesa do punjača. Visokoj efikasnosti mašine doprinosi i njena kompaktnost. Otpornost materijala mehanizma garantuje dugoročnu izdržljivost pri konstantnom radu visokih performansi.

HTS 95 ima posudu za smešu od 90 litara, to je standardna oprema koja omogućava brzo punjenje i lako čišćenje.

Moguće je spajanje dodatnih nastavaka i mašina pomoću posebnog signalnog konektora.



Osobine HTS 95 punilice:

- snažna i kompaktna konstrukcija
- efikasnost procesa
- minimalni ostaci
- laka izmena proizvoda
- ergonomičnost
- upravljanje modernim ekranom na dodir
- visoka preciznost doziranja porcija



Rotor

prečnik: 120mm

broj lopatica: 10

HTS 150

svestrana i dinamična

HTS 150 vakuum punilica je svestrana i namenjena za pojedinačnu upotrebu. Pogodna je za preduzeća koja imaju široku ponudu proizvoda i zahtevaju efikasnu proizvodnju.

Efikasnost HTS 150 vakuum punilice leži u posebnom sistemu prenosa koji garantuje stalan tok punjenja sa minimalnim ostacima. Ovaj proces je dalje unapređen sa snažnim servo pogonom. Materijali, od kojih je izrađen prenosni mehanizam, svojom čvrstinom garantuju dugovečnost i pored visokih zahteva rada.

Moguće je spajanje dodatnih nastavaka i mašina pomoću posebnog signalnog konektora.



Osobine HTS 150 punilice:

- snažna i kompaktna konstrukcija
- efikasnost procesa
- minimalni ostaci
- laka izmena proizvoda
- visoka preciznost doziranja porcija

Standardna oprema:

- + 250 litarski preklopni levak za smešu
- + signalni konektor za nastavke
- + moderni ekran na dodir



Rotor

prečnik: 150mm

broj lopatica: 14

HTS 250

za kompanije
sa visokim standardima

HTS 250 je napravljena tako da ispunjava ekonomske potrebe kompanija sa velikom proizvodnjom. Mehanizam punjenja je napravljen od nerđajućeg čelika što mu daje izuzetnu otpornost i dugotrajnost. HTS 250 pruža konstantnu preciznost porcija i visok učinak proizvodnje.

Performanse HTS 250 punilice su unapređene sa snažnim pogonom (*HTS power drive*) i to je posebno pogodno kod hladnih smeša.

Upotreba snažnog servo sistema znatno poboljšava krajnji učinak mašine.

Posebna osobina HTS 250 punilice je mehanizam prenosa smeše do jedinice za punjenje, koji znatno umanjuje ostatke u posudi.



Osobine HTS 250 punilice:

- visok učinak proizvodnje
- brzi sistem povezivanja
- laka izmena proizvoda
- visoka preciznost doziranja porcija
- na raspolaganju i dodatna snaga

Standardna oprema:

- + 250 litarski preklopni levak za smešu
- + signalni konektor za nastavke
- + moderni ekran na dodir



Rotor

prečnik: 180mm
broj lopatica: 16



dodatni uređaji:

Podizač kolica

Prikačena na telo mašine i pričvršćena šrafovim. Njen položaj se može lako pomerati. Utovar sa kolica može biti na zadnjoj strani ili na strani operatera mašine.

Ruka za parovanje HV395

Pažljivo i nežno uvija sve vrste prirodnih creva, kolagenih creva i celuloznih creva spajajući ih u lanac.

Zatvarači omogućavaju operateru da brzo izmeni tip proizvoda.

Prečnik cevi: 8 - 25 mm

Aplikator creva R2

Povećava efikasnost proizvodnje salama sa prirodnim crevima. Pneumatski pogon nežno navlači creva preko cevi za punjenje. Montiranje uređaja je brzo i jednostavno.

Nož za formiranje FS40

Za efikasno i precizno sečenje proizvoda na jednake dužine, npr. čevapa. Oblik i dužina se mogu menjati promenom umetaka.

Brzina: 250 porcija / min.

Višenamenska traka UTB300

Ova traka ima kontinualan podesivi pogon i može da se kreće u oba pravca brzinom do 0,5 m/s.

UTB300 traka ima podesivu visinu i nagib.

Nagib: najviše 30°

Dimenzije trake: 300 x 1075 mm

Izrada posebnih dimenzija po želji kupca

UTB300 sa dodatnom trakom

Varijacije oblika proizvoda pomoću podesivog mehanizma

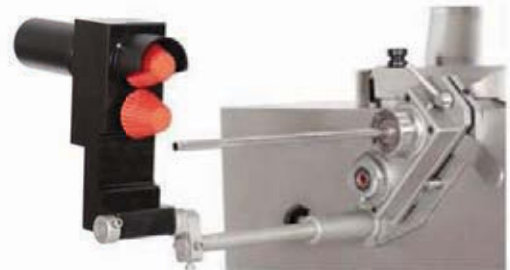

Tehnički podaci

	HTS 95	HTS 150	HTS 250	HTS 450
Kapacitet punjenja	3000 kg / h	3600 kg / h	5800 kg/h	10000 kg/h
Pritisak punjenja	35 bar	35 bar	50 bar	45 bar
Kapacitet posude	95 litara	250 litara	250 litara	350 litara
Brzina porcija				
30 g	400 porc./min	450 porc./min	500 porc./min	530 porc./min
70 g	340 porc./min	380 porc./min	440 porc./min	480 porc./min
100 g	280 porc./min	320 porc./min	370 porc./min	410 porc./min
Količina porcije	1 - 100.000 g	1 - 100.000 g	1 - 100.000 g	1 - 100.000 g
Priključna snaga	4,2 kw	7,5 kw	12 kw	18 kw
Neto	340 kg	460 kg	630 kg	740 kg

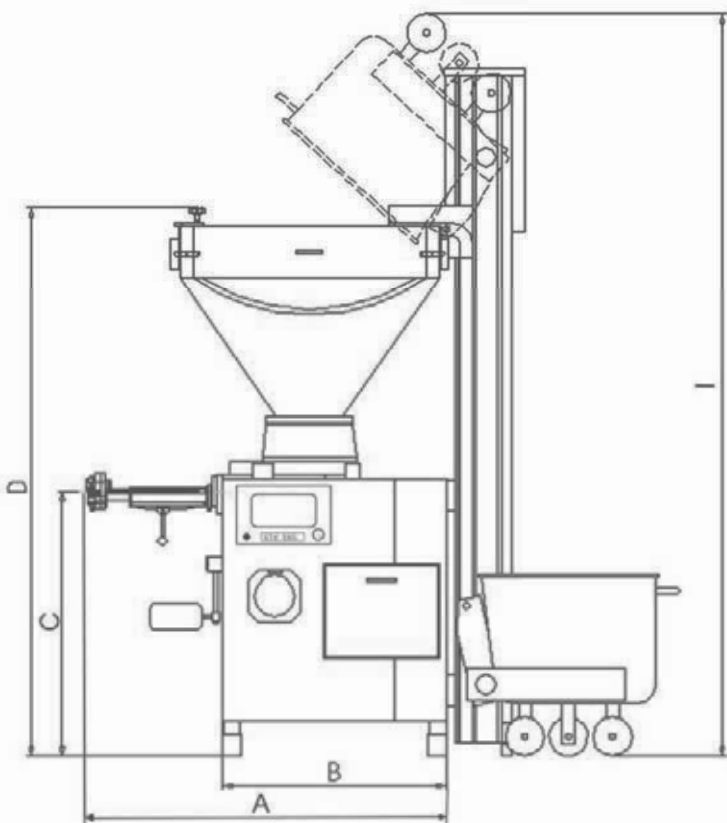

Dimenzije [mm]

	HTS95	HTS150	HTS250	HTS450
A	1090	1250	1330	1430
B	540	700	780	870
C	1040	1040	1040	1040
D	1710	2040	2000	2120
E	200	270	280	300
F	700	840	950	960
G	---	1460	1680	1690
H	---	2210	2290	2390
I	---	2920	2920	2390

HTS Fleischereimaschinen

Reparatur und Handel Ges.m.b.H.

Mondseer Strasse 14

AT - 5303 Thalgau

Phone: +43(0)6235/20293

Fax: +43(0)6235/20295

E-mail: office@hts-fueller.at

Web: www.hts-fueller.at

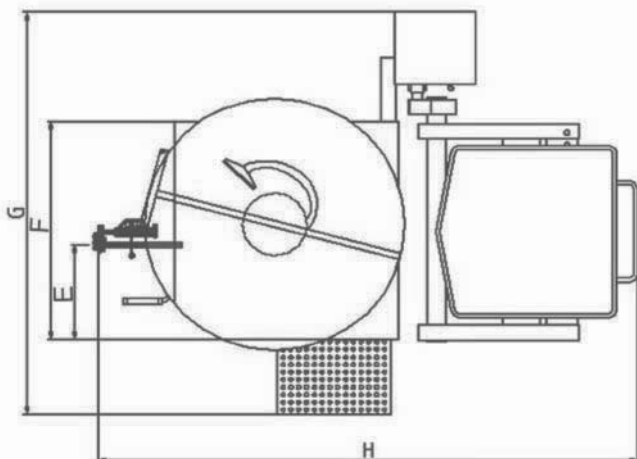



„Fiba“ d.o.o.

Vladike Ćirića 39, 21000 Novi Sad, Srbija

[tel] +381-21-493-357

[fax] +381-21-493-325

[@] office@foodmachines.rs

[web] www.foodmachines.rs